

JOSKIN

www.joskin.com

AQUATRANS

ANGEPASSTE WASSERFÄSSER
FÜR IHRE WEIDETIERE

KAMPAGNE AUF WASSERFÄSSER

- 175 €/m³

Angebot gültig bis zum 31.10.2024. Dieses Angebot unterliegt unseren Geschäftsbedingungen.



Eine einfache und effektive Möglichkeit, die Wasserversorgung Ihrer Weidetiere zu gewährleisten.

AQUATRANS

- Heckschieber mit Kugelhahn 2" 1/2
- Stützfuß mit Kurbel
- Schwallwände nach europäischen Standards
- Kotflügel
- Seitlicher und hinterer Auffahrtschutz
- Viehtränke
- 2" 1/2 Schieber
- Hahn 1/4-Umdrehung (2" 1/2)
- Seitliche Lichter
- Vorrichtung Nummernschild mit Beleuchtung
- Hydraulikbremsen
- Druckluftbremsen
- Hydraulik- und Druckluftbremsen



Auflaufbremse nach europäischen Normen für Obenanhängung 80-90 cm.
ACHTUNG: Öse Ø 40 mm.

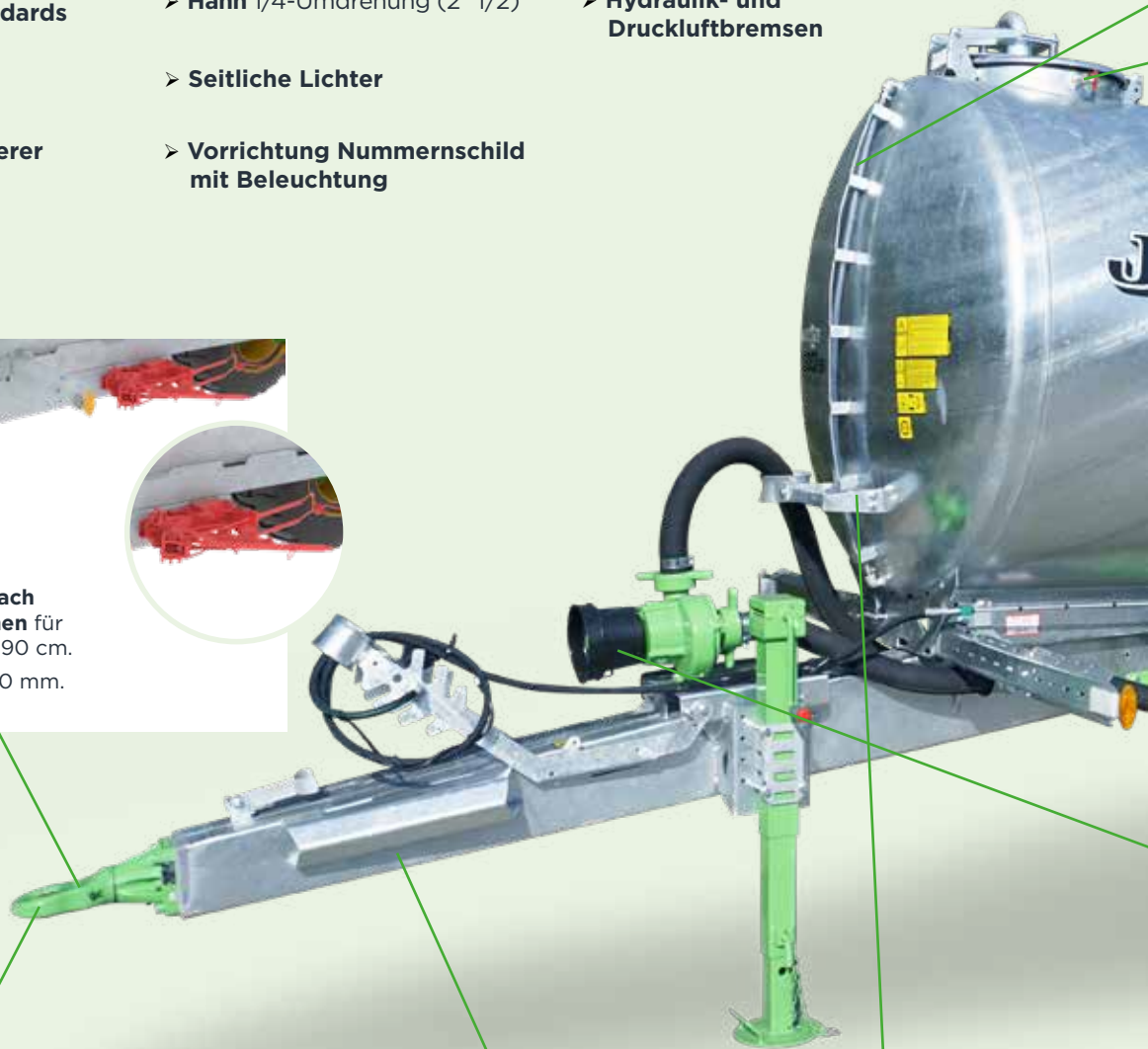

Große Auswahl an Ösen

- (A) Geschweißte Flachöse Ø 50 mm (standardmäßig)
- (B) Verschraubte Scharmüller Flachöse Ø 40 mm (Option)
- (C) JOSKIN Kugelkopf Ø 80 mm (Option)
- (D) JOSKIN drehbare Öse Ø 50 mm (Option)



Starre Deichsel



Trittfläche (um am Deckel Ø 450 mm mit einem Wasserschlauch zu gelangen).



Füllstandsanzeiger vor Tieren geschützt.



Deckel Ø 450 mm mit Schnellöffnung und Dichtungsring.



Lieferung als Bausatz, um die Kosten und das Volumen beim Transport zu reduzieren.

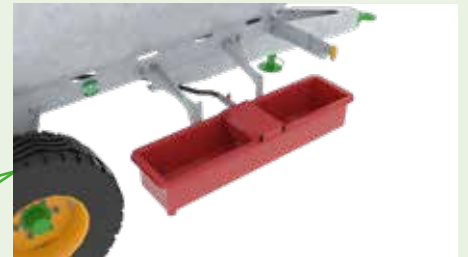

70 l Tränke mit Schwimmventil 1" (mit Verschlussventil für Transport), hinten oder seitlich angebracht.



Rückleuchten auf Scharnier, die manuell eingeklappt werden können, um Schäden durch Vieh zu verhindern.

(A) Zentrifugalpumpe zum Befüllen: Durchfluss 1 000 l/min, Antrieb Gelenkwelle: 540 U/min.



(B) Ansaugschlauch von 6 m und Ø 60 mm mit Rückschlagsicherung und Abstandhalter.



Elektrisch angetriebene 12 V Pumpe – einschließlich Düse mit Zähler und 4 m Schlauch 1".

AQUATRANS PRODUKTPALETTE

VON 1 100 L BIS 10 000 L

Freistehende Wasserfässer

(identische Behälter)

5 100 l Ø 1,25 m (4,35 m)

4 300 l Ø 1,25 m (3,93 m)

3 600 l Ø 1,25 m (3,1 m)

2 100 l Ø 1 m (2,79 m)

1 100 l Ø 1 m (1,56 m)

Fahrbare Wasserfässer

5 100 l Ø 1,25 m (5,68 m)

4 300 l Ø 1,25 m (5,28 m)

3 600 l Ø 1,25 m (4,43 m)

2 100 l Ø 1 m (4,14 m)

1 100 l Ø 1 m (2,94 m)

AQUATRANS

- ✓ Fassungsvermögen von 1 100 bis 5 100 Liter
- ✓ Länge des Behälters von 1,56 bis 4,35 Meter
- ✓ Durchmesser von 1 bis 1,25 Meter
- ✓ Feuerverzinktes Fass aus HLE-Stahl
- ✓ Geringes Eigengewicht

AQUATRANS XL

- ✓ Fassungsvermögen von 6 000 bis 10 000 Liter
- ✓ Länge des Behälters von 4,12 bis 4,88 Meter
- ✓ Durchmesser von 1,4 bis 1,7 Meter
- ✓ Feuerverzinktes Fass aus HLE-Stahl
- ✓ Verstärkte selbsttragende Struktur

Fahrbare XL-Wasserfässer

6 000 l Ø 1,4 m (4,12 m)

7 000 l Ø 1,5 m (4,45 m)

8 400 l Ø 1,5 m (4,88 m)

